

POWER TOOL PRO M

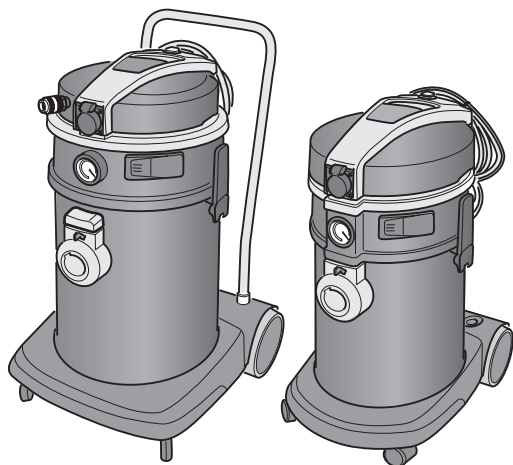

FR Utilisation et Entretien



8050855
ed. 11/2020

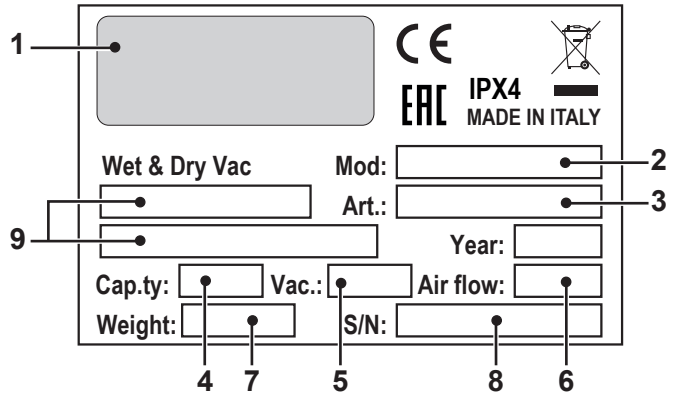

	1	2	3	4	5
IT	Produttore	Modello	Articolo	Capacità contenitore	Capacità aspirazione
EN	Manufacturer	Model	Article	Container capacity	Vacuum
FR	Producteur	Modèle	Article	Capacité de la cuve	Capacité d'aspiration
DE	Hersteller	Modell	Artikel	Fassungsvermögen des Körpers	Ansaugleistung
ES	Fabricante	Modelo	Artículo	Capacidad del bidón	Capacidad de aspiración
PT	Produtor	Modelo	Artigo	Capacidade do reservatório	Capacidade de aspiração
NL	Producent	Model	Artikel	Inhoud reservoir	Zuigcapaciteit
CS	Výrobce	Model	Typ	Obsah nádoby	Sací výkon
RU	Изготовитель	Модель	Артикул	Емкость бака	Мощность всасывания
PL	Producent	Model	Artykuł	Pojemność zbiornika	Podciśnienie (mbar)
AR	الصانع	الطراز	النوع	سعة الخزان	قدرة الشفط

	6	7	8	9
IT	Portata d'aria	Peso macchina	N° Matricola	Caratteristiche elettriche
EN	Air flow	Machine weight	Serial N°	Electrical characteristics
FR	Débit d'air	Poids de la machine	N° Matricule	Caractéristiques électriques
DE	Luftdurchsatz	Maschinengewicht	Serien-Nr.	Elektrische Eigenschaften
ES	Caudal de aire	Peso de la máquina	N° Matricola	Características eléctricas
PT	Caudal de ar	Peso da máquina	Número de série	Características elétricas
NL	Luchtdebiet	Machine gewicht	Seriennummer	Elektrische eigenschappen
CS	Množství dopravaného vzduchu	Hmotnost stroje	Výrobní č.	Elektrické údaje
RU	Расход воздуха	Вес машины	Заводской №	Электрические характеристики
PL	Przepływ powietrza	Ciężar maszyny	Nr. Fabryczny	Właściwości elektryczne
AR	تدفق الهواء	وزن الآلة	الرقم التلسلسي	المواصفات الكهربائية

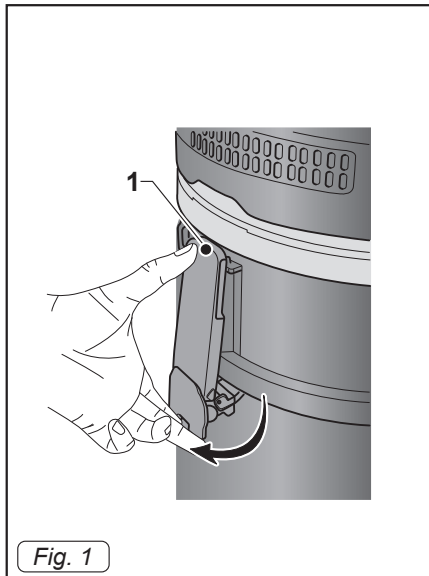

Fig. 1

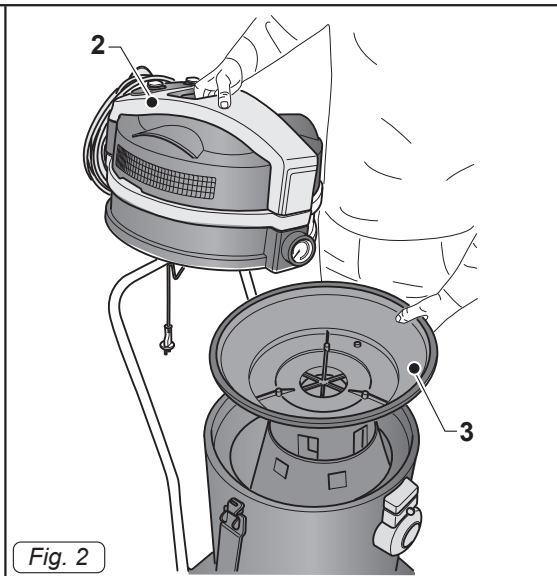

Fig. 2

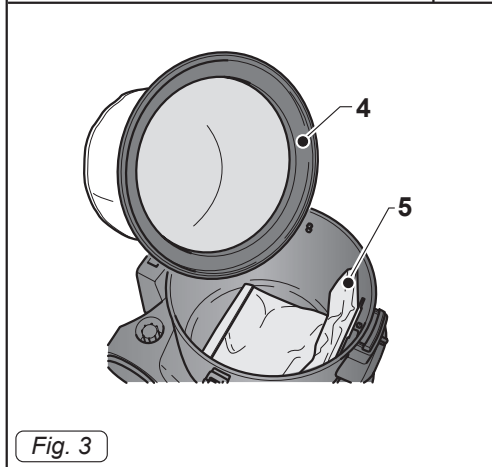

Fig. 3

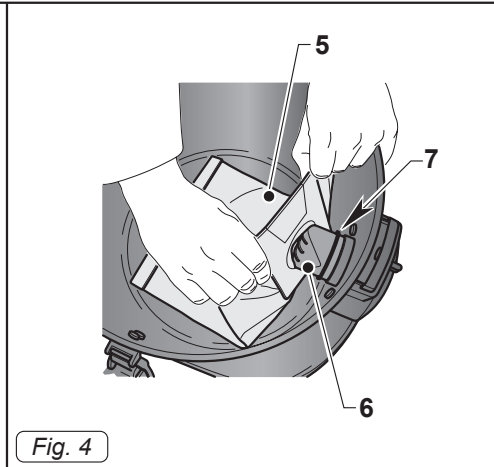

Fig. 4

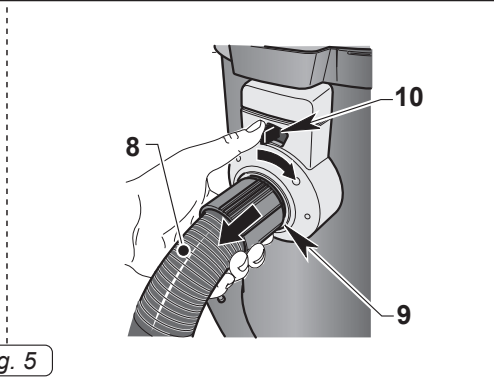
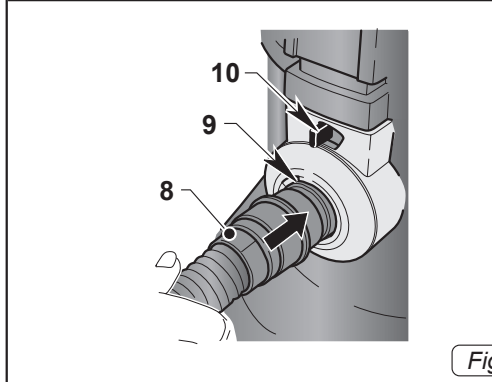

Fig. 5

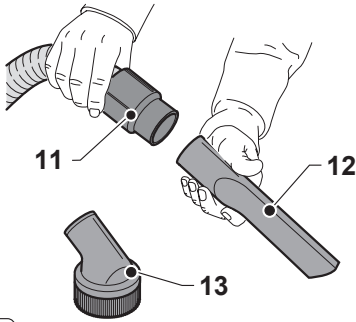

Fig. 6

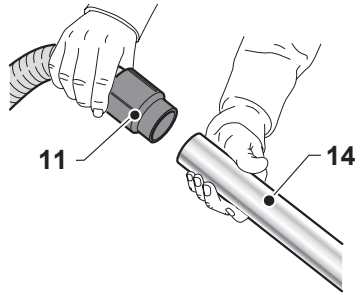

Fig. 7

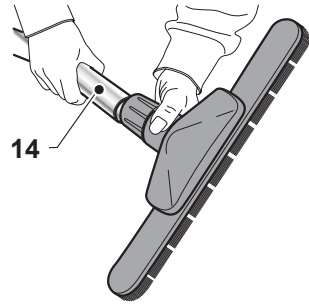
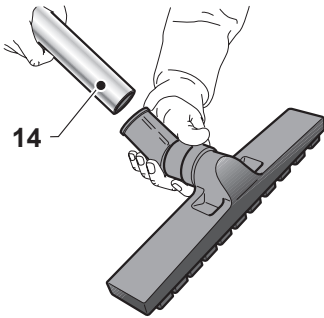

Fig. 8

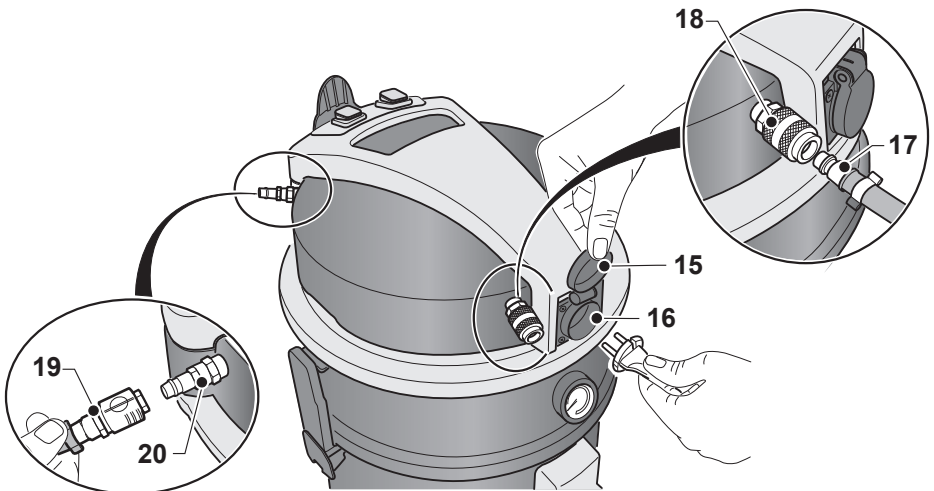

Fig. 9

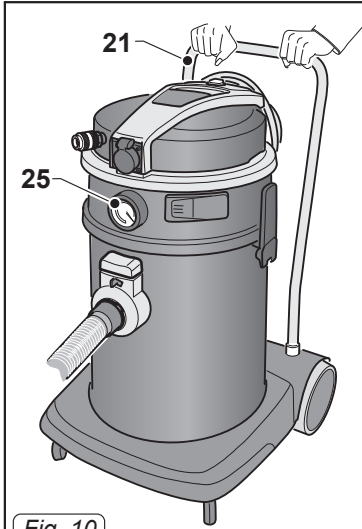

Fig. 10

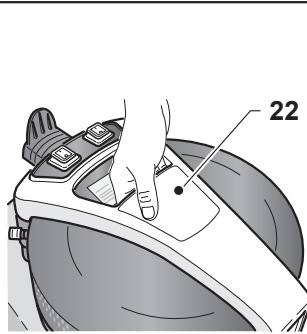

Fig. 11

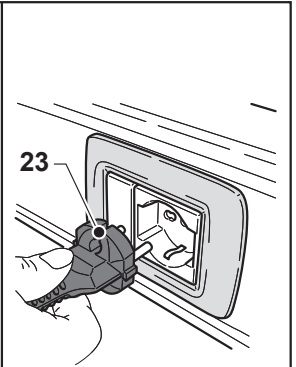

Fig. 12

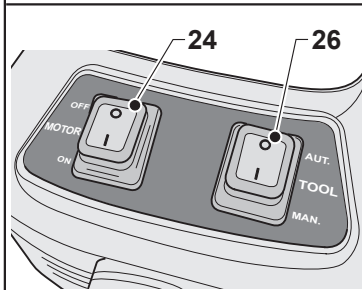

Fig. 13

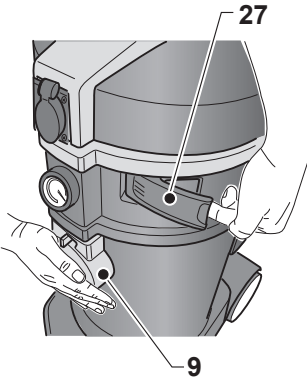

Fig. 14

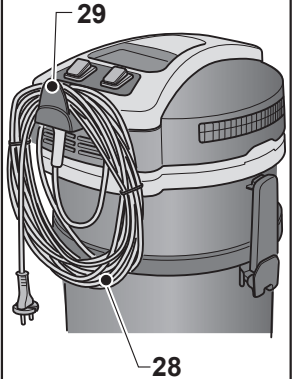

Fig. 15

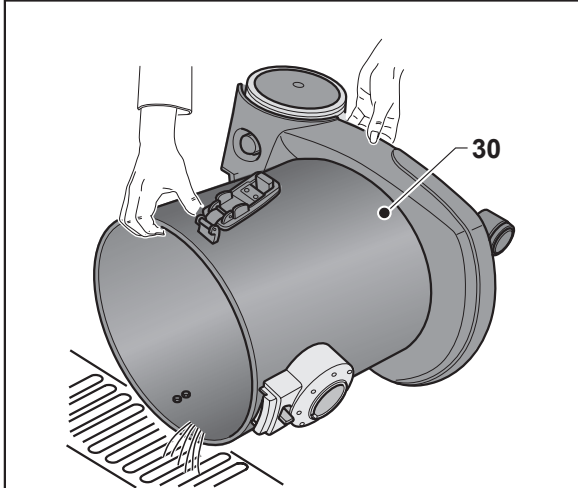
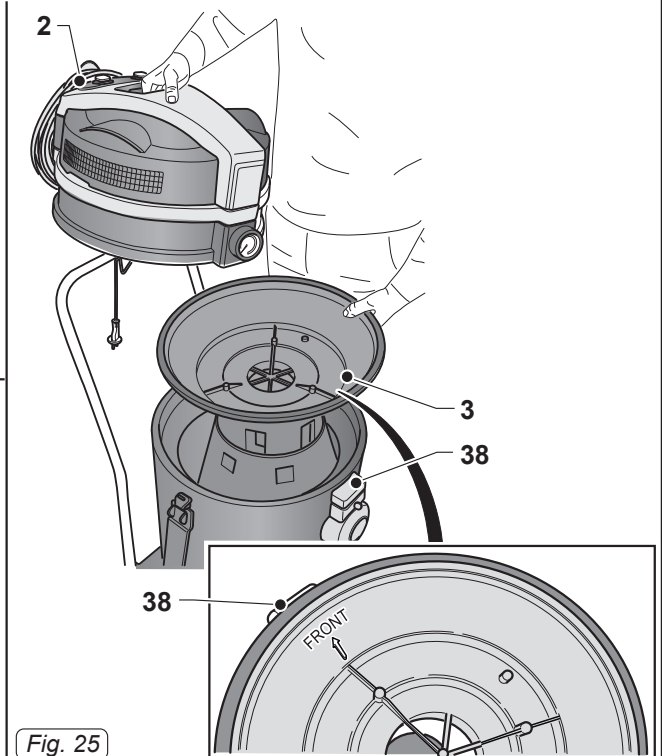
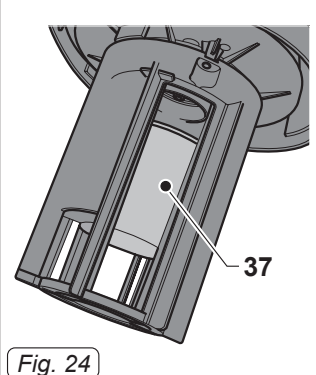
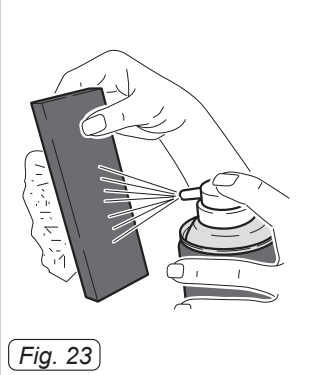
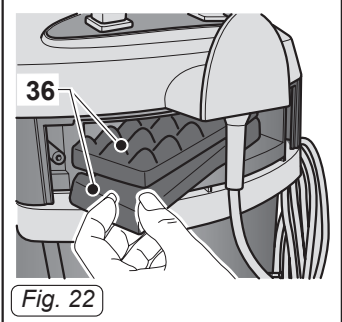
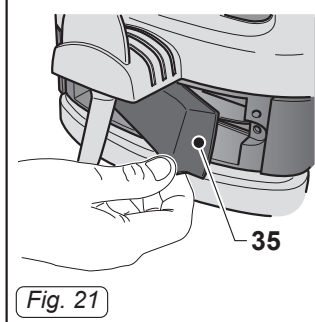
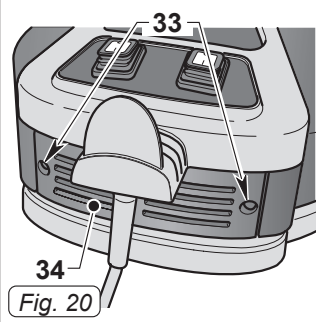
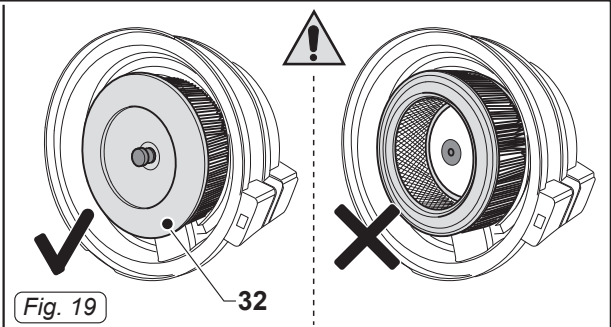
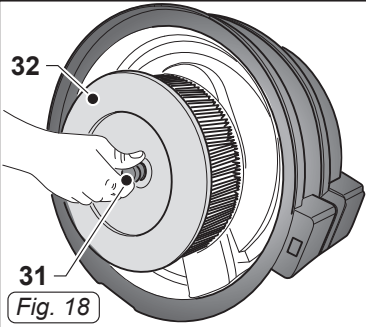

Fig. 16



Fig. 17





FrançaisFRANÇAIS - 1
(Traduction des instructions d'origine)

CARACTÉRISTIQUES TECHNIQUES

	POWER TOOL	
	PRO FD 36 P EL M PRO FD 36 P COMBI M	PRO FD 50 P EL M PRO FD 50 P COMBI M
Aspirateur poussières	■	■
Aspirateur de liquide	■	■
Tension - Fréquence	220 - 240 V~ 50/60 Hz	
Puissance maximum (aspiration)	1250 W	1450 W
Puissance nominale (aspiration)	1100 W	1350 W
Puissance de charge prise électrique	2000 W	2000 W
Puissance totale Σ	3100 W	3350 W
Bruit	60 \pm 2 dB(A)	62 \pm 2 dB(A)
Dépression	235 hPa	260 hPa
Débit d'air	255 m ³ /h	266 m ³ /h
Capacité	25 l	35 l
Dimensions	500 x 380 x 820 mm	540 x 490 x 840 mm
Poids	11,5 kg	15 kg
Diamètre tuyau aspiration	Ø 40 mm	
Diamètre tuyau aspiration en Classe M	Ø 29 mm	



CLASSE M - Autocollant apposé sur la machine adaptée à l'aspiration de poussières dangereuses présentant un risque moyen, pour séparer la poussière avec une valeur limite d'exposition en fonction du volume occupé $\geq 0,1$ mg/m³.

INTRODUCTION



DANGER :

Avant d'utiliser la machine, lire attentivement le livret « AVERTISSEMENTS DE SÉCURITÉ POUR ASPIRATEURS » joint au présent manuel et les suppléments énumérés ci-dessous.



AVERTISSEMENT :

- L'employeur est tenu de procéder à l'information, la formation de l'utilisateur conformément aux prescriptions légales applicables.
 - Avant d'utiliser cette machine, se préparer et se former en lisant attentivement ce manuel. L'utilisation de la machine est interdite aux personnes non formées et non autorisées.
 - Il est interdit d'aspirer des substances toxiques, sauf si la machine est livrée avec les filtres spéciaux nécessaires pour ce type de poussières, lesquels doivent être explicitement demandés par le client en respectant strictement les normes nationales en vigueur.
 - Avant d'utiliser l'appareil, l'opérateur doit être informé et éduqué quant à l'utilisation de la machine et les substances pour lesquelles l'équipement sera utilisé, y compris dans le cadre du retrait et de l'élimination des matériaux aspirés.
 - Concernant l'entretien, la machine doit être démontée, nettoyée et réparée, autant que possible, sans générer de risques vis-à-vis du personnel d'entretien ou autre.
- Les précautions comprennent la décontamination avant le démantèlement, la bonne ventilation des locaux en cas de démontage de la machine, le nettoyage de la zone d'entretien et une protection adaptée du personnel.
- Le fabricant, ou personne instruite, devra inspecter l'appareil au moins une fois par an, en vérifiant, par exemple, si le système de filtration est en bon état, si le débit d'air est correct, si le système de contrôle de la machine fonctionne correctement.
 - Lors des opérations d'entretien ou de réparation, toutes les parties contaminées qui ne peuvent pas être nettoyées correctement doivent être éliminées ; ces pièces doivent être répondues dans des sacs étanches conformément à la réglementation en vigueur pour l'élimination de ce type de déchets
 - Concernant la classe M, l'extérieur de la machine devra être décontaminé avec un aspirateur, un chiffon ou traité avec du mastic avant d'être retirée de la zone de danger. Toutes les machines quittant la zone de danger seront considérées décontaminées et toutes les mesures nécessaires seront prises pour empêcher que la poussière ne se disperse.
 - Pour la classe M, la machine doit être nettoyée dans toutes ses parties avant de sortir de la zone contaminée et être transportée.
 - Il est nécessaire de garantir une circulation d'air suffisante dans les locaux d'utilisation de la machine. Se référer aux règlements nationaux.

TYPE D'UTILISATION

Ces dispositifs ont été conçus pour aspirer des liquides ou des solides ou des deux, selon le tableau avec les données techniques de l'introduction du manuel.

Tout usage autre que ceux énoncés ci-dessus est interdit.

Toute utilisation autre que celle pour laquelle l'appareil a été construit, sera considérée comme une condition anormale avec possibilité d'endommager l'appareil, outre constituer un danger sérieux pour l'opérateur.



DANGER :

Le constructeur ne peut être retenu responsable des éventuels dommages dus à une utilisation impropre ou incorrecte.

Toute autre utilisation dégage le fabricant de toute responsabilité pour endommagements sur des personnes et/ou choses et annule toute condition de garantie.



AVERTISSEMENT :

Toujours utiliser des filtres adaptés au type de poussière ou débris à aspirer.



AVERTISSEMENT :

Ne pas utiliser l'appareil pour:

- Aspirer les substances chaudes.
- Ne pas aspirer de substances/mélanges incandescents, inflammables, explosifs, toxiques.
- Cet appareil ne convient pas ramasser les poussières dangereuses (sauf indication contraire).
- Ne pas utiliser l'équipement dans des environnements dangereux.

- Ne pas utiliser l'appareil en version aspirateur pour liquides pour aspirer des poussières et vice-versa.



AVERTISSEMENT :

Réservé uniquement à usage à l'intérieur.

Cet appareil doit être rangé, en tenant compte de son poids, sur un plan stable et sûr, non incliné et seulement dans des endroits fermés et sans humidité.

PRÉPARATION APPAREIL

Aspirateur de poussières



DANGER :

Dans le cas des aspirateurs de classe M, utilisez uniquement des tuyaux avec le diamètre indiqué dans le tableau "Caractéristiques techniques / diamètre du tuyau d'aspiration de classe M".

Pour des appareils pourvus des accessoires adéquats.

- Décrocher le levier (1 Fig. 1) et retirer le couvercle avec le groupe moteur (2 Fig. 2) et le porte-flotteur (3 Fig. 2).
- Retirer le filtre (4 Fig. 3) en polyester.
- Vérifiez que le sac fleece est monté à l'intérieur de l'appareil (5 Fig. 3).
- Si le sac fleece (5 Fig. 3) n'est pas présent, montez-le, si nécessaire, en agissant comme suit :
Mettez le sac fleece (5 Fig. 4) dans l'ouverture (6 Fig. 4) jusqu'à dépasser le bord (7 Fig. 4).
- Remonter le filtre en polyester (4 Fig. 3).

- Retirer le porte-flotteur (3 Fig. 25), avec la flèche « **FRONT** » alignée sur la partie antérieure de la machine (38 Fig. 25) ; remonter également le couvercle (2 Fig. 25) et le bloquer à l'aide du levier (1 Fig. 1).
- Introduire, jusqu'en fin de course, le manchon (8 Fig. 5) du tuyau d'aspiration dans la bouche (9 Fig. 5) présente sur la cuve.
- Pour décrocher le manchon (8 Fig. 5) déplacer le levier (10 Fig. 5) dans le sens horaire puis tirer le manchon vers l'extérieur (8 Fig. 5).
- Unir le flexible (11 Fig. 6) le suceur plat (12 Fig. 6) ou la brosse (13 Fig. 6) en fonction de l'activité d'aspiration à réaliser.
- S'il est fourni, unir le flexible (11 Fig. 7) la rallonge rigide (14 Fig. 7) et donc l'accessoire souhaité (bouche d'aspiration, de sol, etc. Fig. 8).

Branchement des outils



REMARQUE :

Pour ces types de machines, un tuyau approprié est fourni avec les raccords adaptés pour les outils.

Branchement outil électroportatif

Pour les appareils équipés d'une prise.

- Soulever le couvercle (15 Fig. 9) et brancher la fiche de l'outil électroportatif (16 Fig. 9) présent sur la tête de l'aspirateur (puissance maximale autorisée 2 000 W).

Branchement outil pneumatique

Pour les appareils équipés des raccords correspondants.

- Brancher le tuyau (17 Fig. 9) de l'outil pneumatique au raccord relatif (18 Fig. 9) présent sur la tête de l'aspirateur.
- Brancher la ligne d'alimentation pneumatique (19 Fig. 9) sur le raccord (20 Fig. 9) présent sur la tête de l'aspirateur (pression maximale autorisée 10 bars).

Aspirateur pour liquides



AVERTISSEMENT :

Risque de choc électrique !

En cas de fuite de mousse ou de liquide, éteignez immédiatement l'appareil.

Videz le réservoir de récupération et nettoyez les filtres comme décrit dans les paragraphes relatifs.



REMARQUE :

Vérifiez régulièrement la fonctionnalité du flotteur comme décrit dans le paragraphe correspondant.

Pour des appareils pourvus des accessoires adéquats.

- Décrocher le levier (1 Fig. 1) et retirer le couvercle (2 Fig. 2) avec le groupe moteur et le porte-flotteur (3 Fig. 2).
- Retirer le filtre (4 Fig. 3) en polyester, si présent.
- Retirer le sac fleece (5 Fig. 3) si présent.
- Retirer le porte-flotteur (3 Fig. 25), avec la flèche « **FRONT** » alignée sur la partie antérieure de la machine (38 Fig. 25) ; remonter également le couvercle (2 Fig. 25) et le bloquer à l'aide du levier (1 Fig. 1).
- Introduire, jusqu'en fin de course, le manchon (8 Fig. 5) du tuyau d'aspiration dans la bouche (9 Fig. 5) présente sur la cuve.
- Pour décrocher le manchon (8 Fig. 5) déplacer le levier (10 Fig. 5) dans le sens horaire puis tirer le manchon vers l'extérieur (8 Fig. 5).
- Unir le flexible (11 Fig. 6) le suceur plat (12 Fig. 6) ou la brosse (13 Fig. 6) en fonction de l'activité d'aspiration à réaliser.
- S'il est fourni, unir le flexible (11 Fig. 7) la rallonge rigide (14 Fig. 7) et donc l'accessoire souhaité (bouche d'aspiration, de sol, etc. Fig. 8).

UTILISATION DE L'APPAREIL

- Le dispositif est équipé de roues et ainsi peut être déplacé avec des poignées appropriées, ou être poussé au moyen de manipuler (21 Fig. 10).
- Pour le soulever, introduire les doigts de la main dans la poignée (22 Fig. 11) située sur la partie supérieure du couvercle.

Démarrage de l'appareil comme aspirateur ou aspirateur à eau

- Insérer la fiche (23 Fig. 12) dans la prise de courant.
- Placer l'interrupteur « Tool » (26 Fig. 13) sur « MAN ».
- Appuyer sur l'interrupteur « Motor » (24 Fig. 13) sur « ON » pour démarrer le moteur d'aspiration ; l'interrupteur s'allume.



REMARQUE :

Lorsque le réservoir de récupération est plein, l'intensité du bruit augmente et le dispositif n'aspire pas. Alors vous avez arrêté le dispositif et vidé le réservoir, comme décrit dans les paragraphes pertinents.



DANGER :

Durant le fonctionnement, toujours s'assurer que l'aiguille du manomètre (25 Fig. 10) reste dans la zone verte. Si l'indicateur se déplace dans la zone rouge, il sera alors nécessaire de nettoyer ou de remplacer les filtres.

Démarrage de l'appareil avec outils

Démarrage manuel

- Placer l'interrupteur « Tool » (26 Fig. 13) sur « MAN ».
- Appuyer sur l'interrupteur « Motor » (24 Fig. 13) sur « ON » qui s'allume ; l'aspirateur démarre.

Démarrage automatique

- Placer l'interrupteur « Tool » (26 Fig. 13) sur « AUT ».
- Appuyer sur l'interrupteur « Motor » (24 Fig. 13) sur « ON » qui s'éclaire. L'aspirateur démarre lorsque l'outil branché démarre, et s'arrête quelques secondes après l'arrêt de l'outil.

Secoueur de filtre

- Retirer le tuyau d'aspiration comme décrit dans le paragraphe correspondant.
- Démarrer le moteur d'aspiration.
- Avec une main, boucher la bouche d'aspiration (9 Fig. 14) et avec l'autre main, ouvrir la porte (27 Fig. 14) pendant une - deux secondes.
- Répéter la procédure pendant 3 fois, puis éteindre le moteur d'aspiration.

Extinction de l'appareil

- Appuyer sur l'interrupteur « Motor » (24 Fig. 13) sur « OFF » pour éteindre l'appareil ; le voyant de l'interrupteur s'éteint.
- Débrancher la fiche (23 Fig. 12) de la prise de courant.
- Enrouler le câble (28 Fig. 12) et le fixer dans son siège (29 Fig. 15).

NETTOYAGE ET ENTRETIEN



DANGER :

Avant d'effectuer toute opération d'entretien, débrancher la fiche de la prise de courant.



DANGER :

Conformément à la législation en vigueur, ces opérations peuvent être effectuées uniquement par un personnel formé et qualifié, avec port obligatoire des équipements de protection adaptés.

Toujours consulter les normes et les lois nationales en vigueur.

Retrait et remplacement du sac à poussière fleece (si présent)

- Décrocher le levier (1 Fig. 1) et retirer le couvercle avec le groupe moteur (2 Fig. 2) et le porte-flotteur (3 Fig. 2).
- Retirer le filtre (4 Fig. 3) en polyester.
- Retirer le sac à poussières fleece (5 Fig. 3), et le remplacer comme indiqué précédemment.
- Remontez tout dans l'ordre inverse du démontage.

Vidage du réservoir de récupération

- Décrocher le levier (1 Fig. 1) et retirer le couvercle avec le groupe moteur (2 Fig. 2) et le porte-flotteur (3 Fig. 2).
- Positionnez-vous sur une drains et drainer le liquide du réservoir de récupération (30 Fig. 16).
- Nettoyez l'intérieur du réservoir à l'eau courante puis remontez le tout dans l'ordre inverse du démontage.

Nettoyage quotidien

Contrôle et nettoyage du filtre en polyester (si présent)

- Décrocher le levier (1 Fig. 1) et retirer le couvercle avec le groupe moteur (2 Fig. 2) et le porte-flotteur (3 Fig. 2).
- Retirer le filtre (4 Fig. 3) en polyester.
- Nettoyer le filtre (Fig. 17) de l'intérieur vers l'extérieur avec un jet d'air.
- Remonter le tout en procédant dans le sens contraire du démontage.

Nettoyage de l'appareil

- Nettoyer le corps de l'appareil en utilisant un chiffon humidifié avec de l'eau ou un détergent neutre.

- Enlever la partie supérieure, comme indiqué ci-dessus et nettoyer le réservoir avec de l'eau courante, puis vider, comme indiqué ci-dessus.
Remplacer tous a faire le contraire de démontage.



DANGER :

Ne pas laver l'appareil avec des jets d'eau.

Contrôles périodiques

Remplacement du filtre à cartouche de classe M

- Décrocher le levier (1 Fig. 1) et retirer le couvercle avec le groupe moteur (2 Fig. 2).
- Dévisser le pommeau (31 Fig. 18) et retirer le filtre (32 Fig. 18).
- Remplacer le filtre (32 Fig. 19) remonter correctement dans son emplacement.
- Remonter le tout en procédant en sens inverse au démontage.



AVERTISSEMENT :

Les débris présents sur le filtre et le filtre lui-même doivent être éliminés conformément à la réglementation du pays d'utilisation de l'aspirateur.

Contrôle du filtre sortie de l'air

- Dévisser les vis (33 Fig. 20) et retirer le couvercle (34 Fig. 20).
- Retirer filtre d'éponge (35 Fig. 21) et éponges texture (36 Fig. 22) s'il est.
- Nettoyer les éponges avec un jet d'air (Fig. 23).

Il est possible de laver les éponges dans de l'eau tiède et de les replacer seulement une fois qu'elles seront complètement sèches ; si elles résultent trop sales, il faut les remplacer.

- Remonter le tout en procédant dans le sens contraire du démontage.

Vérification du fonctionnement du flotteur

- Enlever la partie supérieure, comme indiqué ci-dessus.
- Vérifier si le flotteur (37 Fig. 24) est en bon état et se déplacer librement dans l'espace.
- Remonter le tout en procédant en sens inverse.

PIÈCES DE RECHANGE

Code	Description	Classe M
2512741	Filtre à Cartouche	■
6620000	Filtre Toile (FD 36.1)	■
6730000	Filtre Toile (FD 50.1)	■
6830031	Sac Fleece	
6010540	Flexible. Ø29 - 5m	■
6010545	Flexible. Ø29 - 5m Combi	■

RECHERCHE DE PANNES

PROBLÈME	CAUSE	REMÈDE
L'aspirateur ne fonctionne pas.	Interrupteur non enclenché.	Pressez l'interrupteur « Moteur » sur « ON » et assurez-vous que l'interrupteur de « Tool » est sur « MAN ».
	Fiche non insérée.	Insérer la fiche dans la prise de courant.
	Panne de courant.	Vérifier la ligne d'alimentation.
L'aspiration n'est pas satisfaisante.	Sac fleece plein.	Remplacer le sac récolte poussières.
	Conteneur plein.	Vider le conteneur.
	Éléments filtrants encrassés.	Nettoyer les éléments filtrants. Nettoyer ou remplacer le filtre à cartouche de classe M.
	Accessoires ou tuyaux bouchés.	Contrôler et nettoyer le tuyau flexible et la bouche d'aspiration.
	Raclette buse d'aspiration usée ou abîmée.	Contrôler et remplacer la raclette.





DEALER

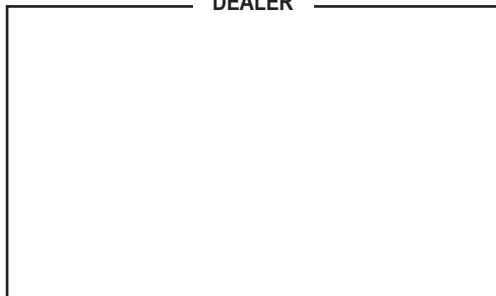

Cod. 8050855 - 3^a ed. - 04/2022

GHIBLI & WIRBEL S.p.A.

Registered office:

Via Enrico Fermi, 43 - 37136 Verona (VR) - Italy

Headquarters:

Via Circonvallazione, 5 - 27020 Dorno (PV) - Italy

P. +39.0382.848811 - F. +39.0382.84668 - M. info@ghibliwirbel.com

www.ghibliwirbel.com

100% MADE IN ITALY



ISO 9001

